

FLOOR LAMPS

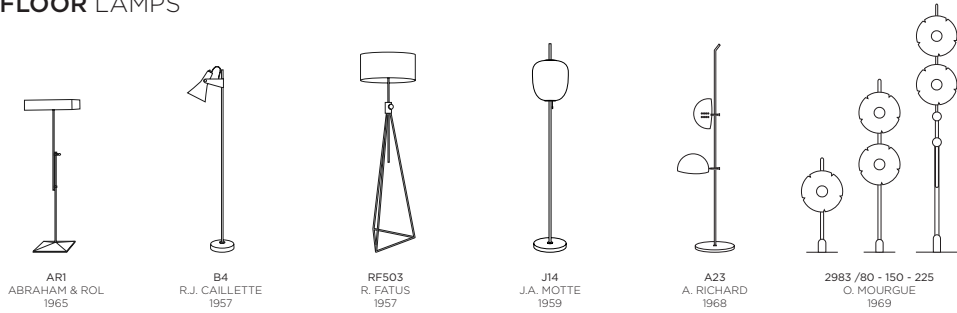
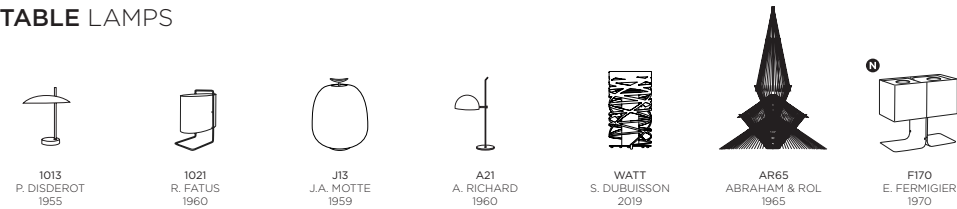
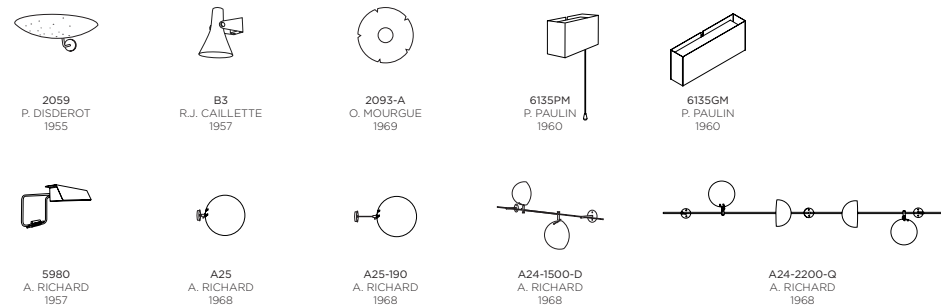

TABLE LAMPS



WALL LAMPS



PENDANT & CEILING LAMPS



N Nouveautés, *New editions* Disderot 2020



DISDEROT
Passage Saint-Paul • 75004 Paris
832 051 346 RCS PARIS
www.disderot.com

Retrouvez l'ensemble
des modèles sur
www.disderot.com



DISDEROT LAMPADAIRE 2093-80 OLIVIER MOURGUE

INSTRUCTIONS DIRECTIONS FOR USE



LAMPADAIRE 2093-80

1967

En 1967, Olivier Mourgue invente un appareil d'éclairage en forme de fleur en pétales d'aluminium fixé sur deux fils en métal chromé pour donner des appliques, des suspensions, des lampes ou des lampadaires.

Il utilise cette nouvelle ampoule de l'époque dotée d'une calotte argentée qui permet de produire une lumière réfléchiée et donc un éclairage de très belle qualité.

In 1967, Olivier Mourgue invented a flower shaped lighting device, made of aluminum petals fixed on two chromed metal wires, for sconces, ceiling lights and standing lamps. He used this silver capped bulb, which was new at the time, and produced very high quality reflected lighting.

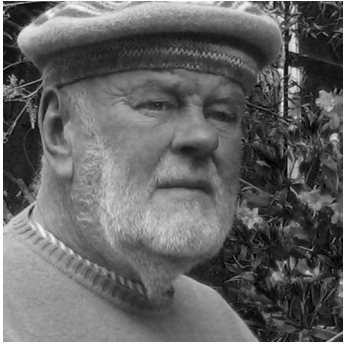

OLIVIER MOURGUE
1939

« Je suis né en 1939 à Paris. Diplômé de l'École Boule en 1958, cet enseignement remarquable m'a appris à bien dessiner et à développer une grande dextérité manuelle... Cette École Boule devrait être multipliée dans toutes les grandes villes de province. Après Boule, dans le cadre de mes études à l'École Supérieure des Arts décoratifs, rue d'Ulm, j'ai présenté dans un concours un siège que j'avais réalisé grandeur. Sur les conseils d'un de mes professeurs de l'École Boule, Marcel Merpillat, je l'ai présenté à la Société Airborne à Mr Charles Bernard, son fondateur, et à ses deux fils Daniel et Philippe. Ce siège a été développé en plusieurs versions sous le nom de « Joker », premier modèle édité en 1959... »

« I was born in 1939 in Paris. I graduated from the Ecole Boule in 1958, this remarkable teaching taught me to draw and develop a great manual dexterity... This Ecole Boule should be multiplied in all major provincial cities. After Boule, as part of my studies at the Ecole Supérieure des Arts décoratifs, rue d'Ulm, I presented in a competition a chair that I had designed life size. On the advice of Marcel Merpillat, one of my teachers at the Ecole Boule, I presented it at the Societe Airborne to Charles Bernard, its founder, and his two sons, Daniel and Philippe. This chair was developed in several versions under the name « Joker », the first model published in 1959... »

LAMPADAIRE 2093-80

DONNÉES TECHNIQUES, TECHNICAL DATA

OLIVIER MOURGUE,
1967





Finitions

Inox poli, aluminium

Sur mesure nous consulter, Custom-made contact us

Références

2093-80

LED 6W 750Lm / 2700K / E27      220-240V
Métal laqué, aluminium
Lacquered metal, aluminium

Poids, Weight
2 Kg

Édition numérotée, Umbered Edition,
Délivrée avec certificat d'authenticité, Delivered with authentication certificate,
Fabriqué en France, Made in France.

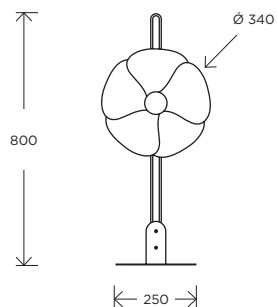

INSTRUCTIONS DIRECTIONS FOR USE

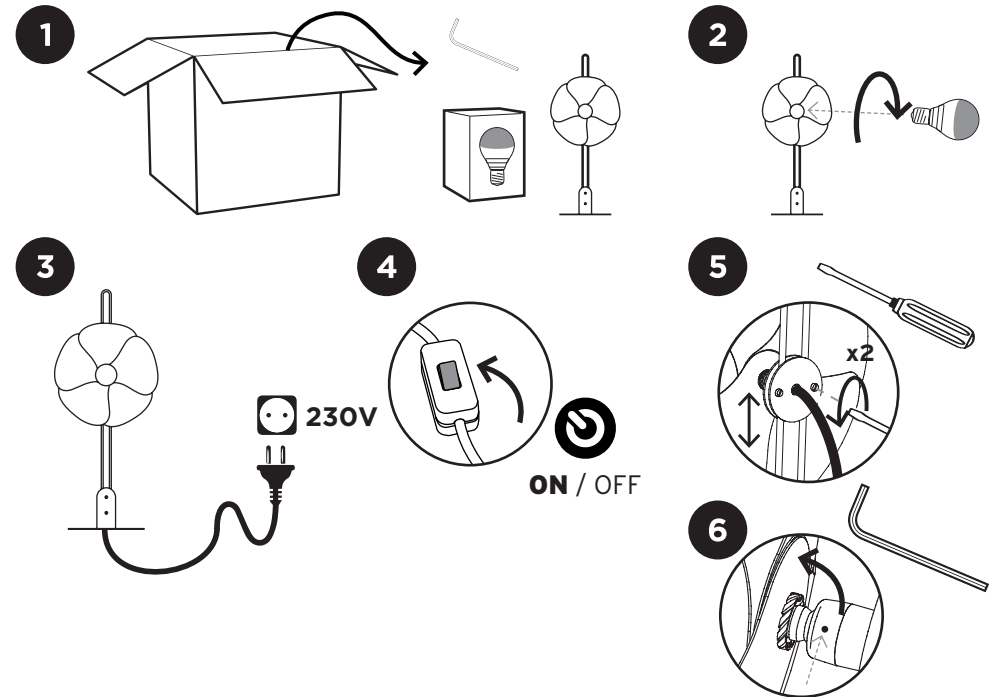

INSTALLATION ① Couper l'alimentation électrique. Sortir le luminaire de sa boîte en prenant soin de ne pas l'endommager. ② Visser l'ampoule. ③ Brancher le luminaire sur le secteur. ④ Allumer le lampadaire. ⑤ Pour déplacer une fleur dévisser légèrement les deux vis à l'arrière de la fleur à l'aide d'un tournevis, déplacer délicatement la fleur à la hauteur voulue puis revisser. ⑥ Pour orienter les fleurs, dévisser la vis six pans à l'aide de la clé Allen fournie.

INSTALLATION ① Turn the power supply off. Remove the lamp from its box, taking care not to damage it. ② Screw the light bulb. ③ Connect the lamp to a suitable power socket. ④ Switch-on the lamp. ⑤ To move a flower slightly unscrew the two screws on the back of the flower with a screwdriver, gently move the flower to the desired height and screw back. ⑥ To orient the flowers, unscrew the hexagon screw using the Allen wrench provided.

INSTRUCTION POUR LE NETTOYAGE

Pour le nettoyage de l'appareil utiliser exclusivement un chiffon doux, humecté si nécessaire, avec de l'eau et du savon. **Attention** : ne pas utiliser d'alcool ou solvants.

CLEANING INSTRUCTION

Use only a soft cloth to clean the appliance, dampened with water and soap.

Warning: do not use alcohol or other solvents.



Ne jetez pas ce luminaire. Cet appareil contient des composants recyclables. Veuillez consulter les informations de votre commune concernant le ramassage des déchets électriques. Si ce luminaire comprend une ampoule ne la mettez pas non plus à la poubelle, veuillez la retourner à votre point de vente ou un centre de ramassage approprié.

This product contains recyclable components. Please recycle the lamp and bulb responsibly in accordance with your local recycling guidelines or services for electrical products.